

SPECIFICATIES

Trommelscreen 12.4T

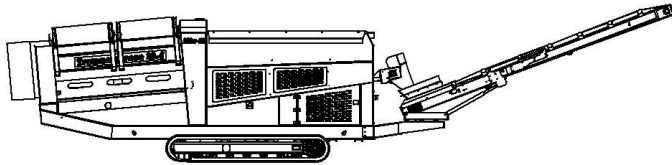

TROMMELSCREEN 12.4T



BESCHRIJVING

HD mobiele trommelzeef met de volgende kenmerken:

- Trommel – afmeting: 1200 x 4000 mm
- JBC motor
- Rupsonderstel
- Hydraulisch vouwbare transportband
- Transportband is radiaal bestuurbaar via afstandsbediening
- Snelle opstarttijd – 5 minuten

AFMETINGEN EN GEWICHT

| | |
|-------------------|------------|
| Transportlengte: | 9,78 m |
| Transportbreedte: | 2,54 m |
| Transporthoogte: | 3,26 m |
| Gewicht : | ca. 18 ton |

CAPACITEIT

| | |
|------------------------|--------|
| Inhoud dieseltank: | 440 l |
| Inhoud hydrauliektank: | 535 l |
| Inhoud voederbunker: | 2500 l |

VOEDERBAND

| | |
|---------------------------|------------------------|
| Breedte: | 850 mm |
| Specificatie: | EP 630/4 6+2 |
| Diameter aandrijftrommel: | 230 mm |
| Diameter keertrommel: | 230 mm |
| Reductiekast: | 2 x CTM12D |
| Motor: | Sam Hydraulik BRZ250 |
| Debiet: | 68.5 Lpm (18.1 US gpm) |
| Regelbare snelheid: | ja |
| Maximum snelheid: | 10.1 rpm |

TRANSPORTBAND KLEINE KORREL

| | |
|---------------------------|-----------------|
| Breedte: | 1050 mm |
| Specificatie: | EP 400/3 4+2 |
| Diameter aandrijftrommel: | 230 mm |
| Diameter keertrommel: | 215 mm |
| Motor: | DANFOSS OMT 400 |

TROMMELSCREEN 12.4T

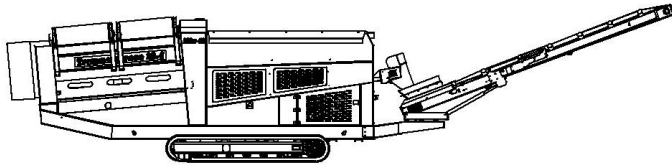

Debiet: 76.8 Lpm (20.3 US gpm)

Maximum snelheid: 143.7 rpm

ZWENKBARE BAND

Hoogte: 3700 mm

Breedte: 800 mm

Specificatie: EP 400/3 4+2

Diameter aandrijftrommel: 230 mm

Diameter keertrommel: 215 mm

Motor: White RE32

Debiet: 76.8 Lpm (20.3 US gpm)

Maximum snelheid: 143.7 rpm

TROMMEL

Afmetingen: 1200 x 4000 mm

Zeef oppervlak: 10,5 m²

Hellingshoek: 5°

Aandrijfsysteem: Trommelmotor - directe aandrijving via rubberen wielen

Hydraulisch debiet: 75 Lpm

Trommel snelheid: 10 - 31 rpm

Regelbare snelheid: Ja

Borstels: 2 stuks - mechanisch regelbaar vanaf grondniveau

AANDRIJVING EN HYDRAULISCH SYSTEEM

Motor: JCB

Motor snelheid: 2200 tr/min

Hydraulische pomp: Sam Hydraulik HPV 41

Proportionele verdeelblok: Sam Hydraulik S5AV

Controller: IFM met bedieningsscherm

Inhoud hydrauliektank: 535 liter

Hydraulische oliekoeler: Ja

ELEKTRISCH SYSTEEM

Noodstoppen: 5

Bekabeling: Beschermd

Start sirene: Ja - 10s vertraging

TROMMELSCREEN 12.4T

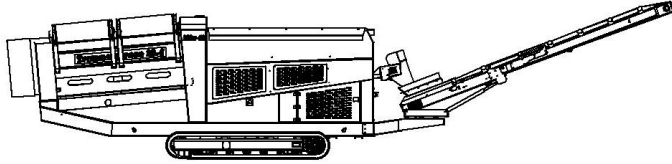

| | |
|------------------|--|
| Motor stopt bij: | Lage oliedruk Hoge watertemperatuur Vervuilde luchtfilter Hoge temperatuur hydraulische olie Laag peil hydraulische olie |
| Kabelbediening: | Ja |

RUPSEN

| | |
|--------------------------|-----------------|
| Breedte: | 400 mm |
| Lengte: | 3563 mm |
| Hoogte: | 600 mm |
| Reductiekast: | Lohman |
| Motor: | Rexroth 45/22.9 |
| Maximum snelheid: | 1.32 Km/u |
| Bevestiging aan chassis: | Vastgebout |

OPTIES

Dubbele borstels
Draadloze afstandsbediening
Extra hydraulisch circuit
Geponste plaat

VEILIGHEIDSFUNCTIES

Gemakkelijk bereikbare bandspanners
Gecentraliseerde smeerpunten
Motorbeveiliging
Alle knelpunten afgeschermd

TROMMELSCREEN 12.4T

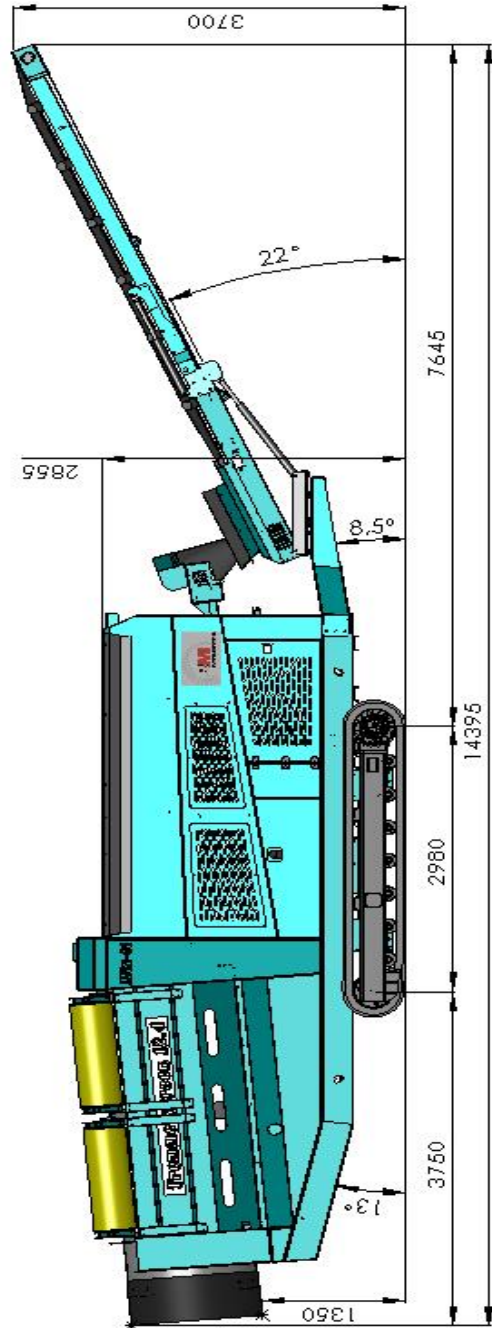
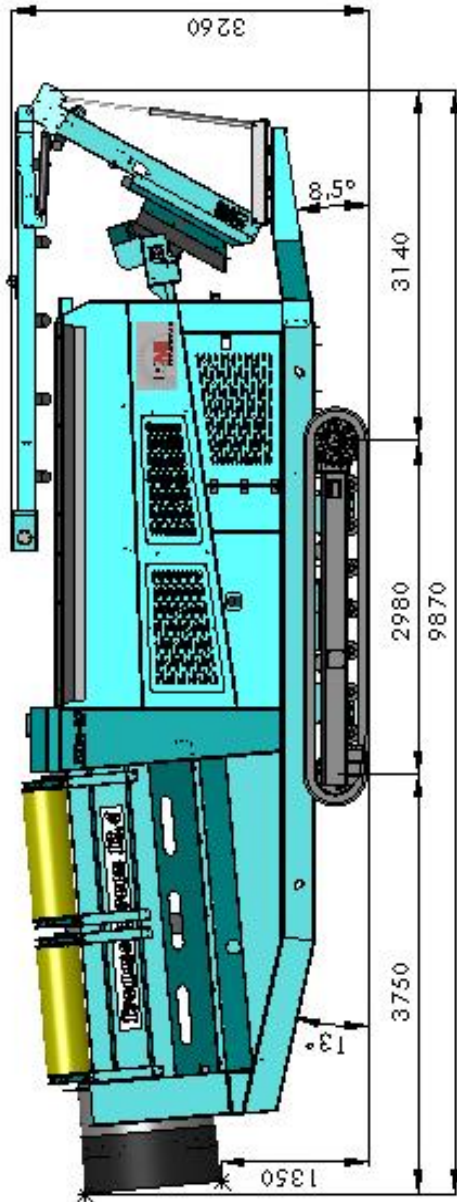
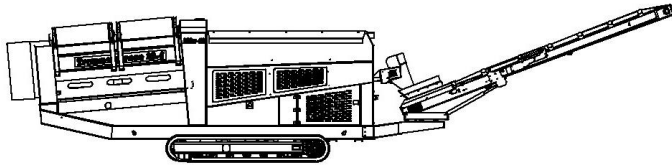

TROMMELSCREEN 12.4T

